

**МІНІСТЕРСТВО ОСВІТИ І НАУКИ УКРАЇНИ
УМАНСЬКИЙ ДЕРЖАВНИЙ ПЕДАГОГІЧНИЙ УНІВЕРСИТЕТ
ІМЕНІ ПАВЛА ТИЧИНИ**

**ОСВІТНЬО-ПРОФЕСІЙНА ПРОГРАМА
СЕРЕДНЯ ОСВІТА (ІСТОРІЯ). ГЕОГРАФІЯ**

першого рівня вищої освіти (бакалавр)

**за спеціальністю 014.03 Середня освіта (Історія)
Спеціалізація: Географія
Галузь знань 01 Освіта/Педагогіка**

**Кваліфікація: Вчитель історії основної школи, вчитель географії
(професійна), бакалавр освіти (академічна)**

ЗАТВЕРДЖЕНО ВЧЕНОЮ РАДОЮ

Голова вченої ради
проф. Безлюдний О. І. /  /

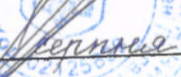
(протокол № 1 від «29»  2017 р.)

Освітня програма вводиться в дію з 01.09.2017 р.

Ректор проф. Безлюдний О. І. /  /

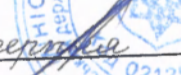
(наказ № 762 від «31»  2017 р.)

Умань – 2017

ПЕРЕДМОВА

Розроблено робочою групою (спеціальність 014.03 Середня освіта (Історія), спеціалізація: Географія) у складі:

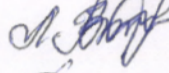
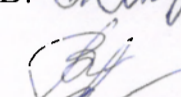
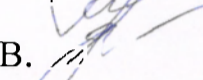
1. Лісовська О.В. 
2. Возна З.О. 
3. Кравцова І.В. 

**1. Профіль освітньої програми зі спеціальності 014.03 Середня освіта (Історія)
з предметною спеціалізацією: Географія**

1 - Загальна інформація	
Повна назва вищого навчального закладу та структурного підрозділу	Уманський державний педагогічний університет імені Павла Тичини, кафедра історії України, кафедра всесвітньої історії та методик навчання.
Ступінь вищої освіти та назва кваліфікації мовою оригіналу	Академічна кваліфікація: бакалавр освіти, Професійна кваліфікація: вчитель історії основної школи Вчитель географії
Офіційна назва освітньої програми	Освітньо-професійна програма першого рівня вищої освіти (бакалавр) за спеціальністю Середня освіта (Історія). Географія
Тип диплому та обсяг освітньої програми	Диплом бакалавра одиничний, 240 кредитів ЕКТС, термін навчання 3 роки 10 місяців
Наявність акредитації	Акредитаційна комісія МОН України (наказ МОН України від 21.06.2016 р. № 79-А) Сертифікат про акредитацію Серія НД № 2489130
Цикл/рівень	НРК – 6 рівень. FQ – ENEA – перший цикл. QF-LLL – 6 рівень.
Передумови	Наявність повної загальної середньої освіти
Мова(и) викладання	Українська
Термін дії освітньої програми	До 30.06.2021 р.
Інтернет – адреса постійного розміщення опису освітньої програми	http://history.udpu.org.ua
2 - Мета освітньої програми	
Забезпечити підготовку компетентного фахівця, здатного реалізувати професійну освітню діяльність на посаді вчителя історії та географії	
3 - Характеристика освітньої програми	
Предметна область (галузь знань, спеціальність, спеціалізація (за наявності))	Обов'язкові дисципліни I. Цикл загальної підготовки – 80 кредитів. 1.1. Гуманітарна підготовка – 22 кредити. 1.2. Фундаментальна підготовка – 58 кредитів. II. Цикл професійної підготовки – 73 кредити. 2.1. Психолого-педагогічна підготовка – 30 кредитів. 2.2. Науково-предметна підготовка – 43 кредити. Дисципліни вільного вибору студента – 60 кредитів Блок №1 – 60 кредитів Блок № 2 – 60 кредитів Практична підготовка – 24 кредити Атестація – 3 кредитів
Орієнтація освітньої програми	Освітньо-професійна (для бакалавра). Науково-теоретична, методологічна, методична підготовка учителя історії та географії.
Основний фокус освітньої програми та спеціалізації	Спеціальна освіта в галузі теорії та методики навчання історії та географії, спрямована на організацію, забезпечення та реалізацію освітнього процесу у формальній та/або неформальній освіті.
Особливості програми	Вивчення у зв'язі з історією системи географічних наук у межах широкого кола географічних дисциплін. Акцент на освіченість, поглиблення і створення знань, здатність навчатися за індивідуальною освітньою траєкторією.

4 – Придатність випускників до працевлаштування та подальшого навчання	
Придатність до працевлаштування	Бакалавр середньої освіти: основна (базова) школа Бакалавр освіти може займати посади в освітніх і наукових закладах, займатися організаційно-управлінською діяльністю в державних і приватних установах, об'єднаннях громадян. <i>Посади за ДК 003: 2010:</i> 2331 - Вчитель загальноосвітнього навчального закладу. 22359.2 - Організатор позакласної і позашкільної виховної роботи з дітьми. 2443.2 - Консультант з питань історії. 2442.2 – Географ. 2431.1 - Науковий співробітник-консультант (архівна справа, музеєзнавство).
Подальше навчання	Можливість навчатися за програмою другого циклу у галузі знань, що узгоджується з отриманим дипломом бакалавра, можливість викладання.
5 - Викладання та оцінювання	
Викладання та навчання	Лекційні курси поєднуються із семінарськими заняттями, робочими зустрічами. Переважно навчання відбувається в групах, з дискусіями та підготовкою презентацій, самостійно та в малих групах.
Оцінювання	Екзамени (усні та письмові), заліки, виступи на семінарах, захисти курсових робіт, захисти практик та кваліфікаційних робіт. Атестація здійснюється у формі комплексного кваліфікаційного екзамену з історії та методики її навчання та випускного екзамену зі спеціалізації: географія з методикою навчання.
6 – Програмні компетентності	
Інтегральна компетентність	Здатність розв'язувати складні спеціалізовані задачі та практичні проблеми у галузі середньої освіти, що передбачає застосування системи теорій та методів суспільно-гуманітарних та психолого-педагогічних наук і характеризується комплексністю та невизначеністю умов.
Загальні компетентності(ЗК)	<p align="center">Інструментальні компетентності (ІК)</p> <p>ІК1. Компетентність у сфері інновацій та вдосконалення – поінформованість з проблем інновацій в галузі освіти, використання різноманітних освітніх технологій і засобів навчання.</p> <p>ІК 2. Мовна компетентність – використання мови як засобу для усної та письмової комунікації, обміну знаннями, ідеями.</p> <p>ІК 3. ІКТ компетентність – впевнене і критичне використання технологій інформаційного суспільства для роботи та спілкування.</p> <p>ІК 4. Інформаційна – здатність до пошуку, оброблення та аналізу інформації з різних джерел.</p> <p align="center">Міжособистісні компетентності (МК)</p> <p>МК 5. Комунікативна – готовність спілкуватися із спільнотами для розвитку професійних знань і вмінь, осмислення практик та контекстів.</p> <p>МК 6. Міжособистісна компетентність – уміння будувати суб'єктно-суб'єктні відносини у професійній діяльності, здатність до активної співпраці та роботи в команді.</p> <p>МК 7. Особистісна компетентність – здатність до саморозвитку, самоаналізу, ідентифікації у професійній діяльності.</p> <p align="center">Системні компетентності (СК)</p> <p>СК 8. Знання і розуміння предметної області та розуміння професії. Здатність вчитися і бути сучасно навченим.</p> <p>СК 9. Компетентність у галузі науки – здатність використовувати науковий інструментарій для теоретичних та експериментальних досліджень у навчальній, практичній і професійній діяльності</p> <p>СК 10. Практична компетентність – здатність застосовувати на практиці знання та дослідницькі вміння, здатність до організації і планування, готовність до прийняття самостійних рішень, відповідальність за результати діяльності</p>

	<p>СК.11. Соціальна компетентність – здатність до адаптації та дії в новій ситуації, здатність до співпраці, генерувати ідеї, розв’язувати проблеми.</p> <p>СК 12. Загальнокультурна – цінування та повага різноманітності та мультикультурності.</p>
Фахові компетентності спеціальності(ФК)	<ol style="list-style-type: none"> 1. Знання змісту та методології фундаментальних і спеціальних історичних дисциплін. 2. Здатність інтегрувати та використовувати у фаховій діяльності знання з гуманітарних дисциплін для аналізу й пояснення історичних фактів, явищ, процесів. 3. Вміння аналізувати, оцінювати і прогнозувати політичні, соціально-економічні, географічні події та явища. 4. Здатність до критичного усвідомлення взаємозв’язку між фактами, подіями, явищами і процесами у минулому та сучасності. 5. Знання сучасних теоретичних основ предметної спеціалізації з історії та географії. 6. Здатність працювати з інформаційними технологіями та картографічними моделями в галузі наук про Землю. 7. Готовність збирати, обробляти та аналізувати інформацію в області наук про Землю. 8. Здатність самостійно досліджувати природні об’єкти та процеси (у відповідності до спеціалізації) в польових і лабораторних умовах, описувати, аналізувати, документувати і звітувати про результати. 9. Спроможність ефективно розв’язувати стандартні та проблемні навчально-методичні завдання. 10. Уміння здійснювати педагогічний супровід процесів соціалізації та професійного самовизначення учнів, підготовки їх до свідомого вибору життєвого шляху. 11. Здатність усвідомлювати межі своєї компетентності та дотримуватися норм професійної етики.
7 – Програмні результати навчання	
	<ol style="list-style-type: none"> 1. Демонструє знання змісту фундаментальних і спеціальних історичних дисциплін. 2. Виявляє здатність аналізувати історичні процеси і події у їх порівнянні та взаємозв’язку. 3. Володіє історичною періодизацією як способом пізнання історичного процесу. 4. Здатний розглядати суспільні явища в розвитку та конкретно-історичних умовах певного часу. 5. Здійснює історіографічний аналіз сучасних наукових дискусій з проблем вітчизняної і всесвітньої історії. 6. Використовує науковий інструментарій для теоретичних та експериментальних досліджень у навчальній, практичній і професійній діяльності. 7. Здатний працювати з джерелами інформації, інтегрувати їх зміст, визнавати і сприймати різноманітність критичного аналізу і оцінок історичних джерел. 8. Демонструє критичне мислення в оцінці історичного руху, діяльності історичних осіб, виявляє власну позицію щодо суперечливих фактів історії. 9. Виявляє розуміння основних характеристик, процесів, історії і складу Землі як природної системи. 10. Демонструє знання теоретичних основ сучасного землезнавства, розуміння загальних закономірностей будови, розвитку і функціонування географічної оболонки Землі. 11. Володіє термінологічним апаратом географічних наук. 12. Виявляє здатність проектувати і здійснювати освітній процес з урахуванням державних вимог в умовах формальної і неформальної

	<p>освіти.</p> <p>13. Уміє працювати на уроках з компетентнісно-орієнтованими методиками навчання, реалізувати міжпредметні зв'язки.</p> <p>14. Здатний організувати навчальну діяльність та позаурочну роботу учнів у загальноосвітніх закладах, створювати і підтримувати психологічно безпечне освітнє середовище.</p> <p>15. Компетентно реалізовує зміст освіти та методологічні засади навчання географії у загальноосвітній школі.</p> <p>16. Виявляє готовність показувати знання і розуміння основних характеристик, процесів, історії і складу Землі як природної системи, використовувати інформаційні технології та картографічні моделі в галузі наук про Землю.</p> <p>17. Використовує професійно-профільовані знання й практичні навички з фундаментальних дисциплін при викладанні географії в школі.</p> <p>18. Володіє технологією проектної діяльності, здатний організувати педагогічний супровід навчальних проектів.</p> <p>19. Проявляє важливі для професійної педагогічної діяльності особистісні якості (комунікативність, відповідальність, рефлексивність, емпатійність, здатність до самоаналізу і самоуправління, фахового зростання).</p> <p>20. Виявляє здатність здійснювати професійну діяльність у полкультурному світі, поділяючи і шануючи передовсім нормативи і цінності свого національно-культурного середовища.</p>
8 – Ресурсне забезпечення реалізації програми	
Кадрове забезпечення	Процес навчання забезпечують провідні фахівці кафедр, в складі 5 докторів наук, 30 кандидатів наук та 8 викладачів.
Матеріально-технічне забезпечення	– Наявна матеріально-технічна база, забезпечує проведення всіх видів підготовки, навчальної та науково-дослідної роботи студентів. Обладнаний комп'ютерний клас. Діють лабораторії: Науково-дослідна лабораторія «Історичне краєзнавство Уманщини»; Науково-дослідна лабораторія «Відродження нації»; Науково-дослідна лабораторія соціологічних досліджень «Соціовимір»; Наукова геологічна лабораторія; <u>Лабораторія оптимізації родючості ґрунтів.</u>
Інформаційне навчально-методичне забезпечення	та Навчальний процес забезпечений навчально-методичними комплексами, підручниками та посібниками. Навчальні курси розміщені в системі дистанційного навчання Moodle. Наукові роботи завантажені в інституційний репозитарій.
9 – Академічна мобільність	
Національна кредитна мобільність	Заключені договори з: 1. Державним історико-культурним заповідником «Меджибіж» Хмельницької області. 2. Уманською ЗОШ I-III ступенів № 3 Уманської міської ради Черкаської області. 3. Уманським НВК «Уманська міська гімназія – школа естетичного виховання» Уманської міської ради Черкаської області. 4. Уманською ЗОШ I-III ступенів № 11 ім. М. П. Бажана Уманської міської ради Черкаської області. 5. Уманським НВК «ЗОШ I-III ступенів № 10 – медична гімназія» Уманської міської ради Черкаської області. 6. Уманським навчально-виховним комплексом «Загальноосвітня школа I-III ступенів ім. Ю. О. Гагаріна – педагогічний ліцей» Уманської міської ради Черкаської області. 7. Уманським НВК «Загальноосвітня школа I-III ступенів № 7 – колегіум» Уманської міської ради Черкаської області. 8. Уманською ЗОШ I-III ступенів № 14 Уманської міської ради Черкаської області.

	<p>9. Уманською спеціалізованою школою I-III ступенів № 12 з поглибленим вивченням англійської мови</p> <p>10. Уманською загальноосвітньою школою I-III ступенів № 9 Уманської міської ради Черкаської області.</p> <p>11. Уманською загальноосвітньою школою I-III ступенів № 8 Уманської міської ради Черкаської області.</p> <p>12. Уманською загальноосвітньою школою I-III ступенів №1 ім. О.С. Пушкіна Уманської міської ради Черкаської області.</p> <p>13. Городецькою загальноосвітньою школою I-III ступенів Уманської районної ради Черкаської області.</p> <p>14. Собківським навчально-виховним комплексом «Дошкільний навчальний заклад – загальноосвітня школа I-III ступенів» Уманської районної ради Черкаської області.</p> <p>15. Уманським краєзнавчим музеєм.</p> <p>16. Архівним відділом Уманської районної державної адміністрації.</p> <p>17. Національним заповідником «Чернеча гора», м. Канів, Черкаська область.</p> <p>18. Державним історико-культурним заповідником «Трипільська культура».</p> <p>19. Інститутом археології НАН України у м. Києві.</p>
Міжнародна кредитна мобільність	<p>Реалізуються програми подвійного диплома:</p> <p>Університет в м. Порту(Португалія)</p> <p>Тракійський університет в м. Стара Загора(Болгарія)</p> <p>Державна вища школа професійної освіти ім. Іполіта Цегельського в м. Гнезно(Польща)</p> <p>Поморська академія в м. Слупську (Польща)</p> <p>Державна вища професійна школа імені Я.А. Коменського в м. Лешно (Польща)</p> <p>Академія імені Яна Длугоша в м. Ченстохові (Польща)</p> <p>Інститут європейської культури Познанського університету імені Адама Міцкевича в м. Гнезно (Польща)</p> <p>Державна вища школа професійної освіти в м. Хелмі (Польща)</p>
Навчання іноземних здобувачів вищої освіти	<p>Передбачена можливість навчання іноземних студентів. Іноземні студенти навчаються за окремим навчальним планом, в якому за рахунок дисциплін гуманітарного циклу виділено 600 годин (20 кредитів) на вивчення мови навчання впродовж 4 років з виходом на державний екзамен. З метою оптимізації навчального процесу для іноземних студентів і подолання мовного бар'єру вченою радою університету (Протокол №19 від 27 червня 2017 року) та Наказом №526 о/д від 12 липня 2017 р. російську мову визначено як мову навчання для іноземних громадян з Туркменістану, Азербайджану, Узбекистану, Вірменії, Грузії, Киргизстану, що вступатимуть до університету у 2017 році на освітній рівень «бакалавр», за умови формування окремих повноцінних груп у кількості не менше 12 осіб.</p>

1. Перелік компонент освітньо-професійної програми та їх логічна послідовність

1.1. Перелік компонент ОП

Код н/д	Компоненти освітньої програми (навчальні дисципліни, курсові проекти(роботи), практики, кваліфікаційна робота)	Кількість кредитів	Форма підсумк. контролю
1	2	3	4
Обов'язкові компоненти ОП			
I	Цикл загальної підготовки		
1.1	Гуманітарна підготовка		
ОК1	Українська мова	4	екзамен
ОК2	Іноземна мова	6	екзамен
ОК3	Латинська мова	3	залік
ОК4	Філософія	3	екзамен
ОК5	Спеціальні історичні дисципліни	3	залік
ОК6	Етнографія України	3	екзамен
1.2	Фундаментальна підготовка		
ОК7	Вікова фізіологія, шкільна гігієна	3	залік
ОК8	Історична географія України	3	залік
ОК9	Археологія	3	екзамен
ОК10	Фізичне виховання	3	залік
ОК11	Історія української культури	3	екзамен
ОК12	Історія України з найдавніших часів до кінця XVIII ст.	12	екзамен, залік
ОК13	Історія України XIX ст.	4	екзамен
ОК14	Історія України XX-XXI ст.	9	екзамен
ОК15	Історія стародавнього світу	4	залік
ОК16	Історія середніх віків	5	екзамен
ОК17	Історія культури зарубіжних країн	4	екзамен

OK18	Історія держави і права України	3	екзамен
OK19	Історія первісного суспільства	3	залік
OK 20	Курсова робота з історії України	1	
OK 21	Курсова робота з всесвітньої історії	1	
II Цикл професійної підготовки			
2.1 Психолого-педагогічна підготовка			
OK22	Педагогіка	5	екзамен
OK23	Основи наукових досліджень	3	залік
OK24	Психологія	6	екзамен
OK25	Теорія та методика навчання історії	3	екзамен
OK26	Теорія та методика суспільствознавства	3	екзамен
OK27	МН краєзнавчої роботи	3	залік
OK28	Історія педагогіки	3	залік
OK29	Методика виховної роботи та основи педагогічної майстерності	3	залік
OK 30	Курсова робота з педагогіки або психології	1	
2.2 Науково-предметна підготовка			
OK31	Історія слов'янських народів	10	екзамен
OK32	Нова історія країн Європи та Америки	5	екзамен
OK33	Новітня історія країн Європи та Америки	5	екзамен
OK34	Нова історія країн Азії та Африки	4	екзамен
OK35	Новітня історія країн Азії та Африки	4	екзамен
OK36	Історіографія історії України	3	екзамен
OK37	Джерелознавство історії України	3	залік
OK38	Архівознавство	3	залік
OK39	Основи історичного музеєзнавства	3	залік
OK40	Історичне краєзнавство	3	залік
Загальний обсяг обов'язкових компонент		153	
Вибіркові компоненти ОП			

	Вибірковий блок №1		
ВБ 1.1	Метеорологія і кліматологія	4	залік
ВБ 1.2	Картографія з основами топографії	5	екзамен
ВБ 1.3	Геологія з основами геохімії	4	залік
ВБ 1.4	Загальне землезнавство	5	екзамен
ВБ 1.5	Географія материків і океанів	6	залік
ВБ 1.6	Методика навчання географії	6	екзамен
ВБ 1.7	Фізична географія України	6	екзамен
ВБ 1.8	Краєзнавство і туризм	4	залік
ВБ 1.9	Економічна і соціальна географія України	4	залік
ВБ 1.10	Рекреаційна географія	4	залік
ВБ 1.11	ІК технології в галузі	6	залік
ВБ 1.12	Релігієзнавство	3	залік
ВБ 1.13	Політологія	3	залік
ВБ 1.14	Ландшафтознавство	3	залік
	Вибірковий блок №2		
ВБ 2.1	Кліматологія	4	залік
ВБ 2.2	Геоморфологія	5	екзамен
ВБ 2.3	Регіональна економічна і соціальна географія	4	залік
ВБ 2.4	Географія населення	5	екзамен
ВБ 2.5	Біогеографія	6	залік
ВБ 2.6	Методика навчання географії	6	екзамен
ВБ 2.7	Основи теорії суспільної географії	6	екзамен
ВБ 2.8	Географія світового господарства	4	залік
ВБ 2.9	Історична географія	4	залік
ВБ 2.10	Охорона праці в галузі	4	залік
ВБ 2.11	ІК технології в галузі	6	залік
ВБ	Світові релігії	3	залік

2.12			
ВБ 2.13	Соціологія	3	залік
ВБ 2.14	Основи демографії	3	залік
Загальний обсяг вибіркового компонента:		60	
	Практична підготовка		
	Навчальна практика	15	залік
П.01	Археологічна	3	залік
П.02	Музейно-архівна	3	залік
П.03	Географічна	3	залік
П.04	Педагогічна	6	
П.05	Виробнича практика	9	залік
Загальний обсяг практичної підготовки:		24	
	Атестація	3	
ЗАГАЛЬНИЙ ОБСЯГ ОСВІТНЬОЇ ПРОГРАМИ		240	

1.2. Структурно – логічна схема ОП

Компетентності, якими повинен оволодіти здобувач	Програмні результати навчання	Найменування навчальних дисциплін, практик
1. Цикл загальної підготовки		
Гуманітарна підготовка		
Здатність дотримуватися оптимальної мовної поведінки у професійній сфері; доречно використовувати різні мовні засоби відповідно до комунікативних намірів та етикетних ситуацій; складати різні типи документів, правильно добираючи мовні засоби, що репрезентують їх специфіку.	Знання норм сучасної української мови в професійному спілкуванні, розуміння мовних стереотипів комунікації за фахом, основних вимог загальномовної та фахової мовної культури. Уміння правильно використовувати різні мовні засоби залежно від сфери й мети спілкування; послуговуватись всім лексичним багатством української мови; користуватись термінологічними, енциклопедичними та загальномовними словниками; дотримуватись вимог мовного етикету в будь-якій ситуації спілкування. Здатність підвищувати загальномовний рівень, формувати особисті практичні навички ділового усного і писемного спілкування в колективі, розвивати комунікативні	Українська мова

	здібності. Здатність демонструвати навички самоконтролю за дотриманням мовних норм у спілкуванні; вміння та навички мовної поведінки у професійній сфері.	
Здатність продемонструвати необхідну комунікативну спроможність в сфері професійного та ситуативного спілкування в усній і письмовій формі; навички практичного володіння іноземною мовою в різних видах мовленнєвої діяльності в обсязі тематики, що обумовлена професійними потребами.	Знання лексики та граматичного матеріалу іноземної мови для роботи з оригінальною літературою, з тим, щоб вміти одержувати професійну інформацію з іноземних джерел, а також для розвитку навичок проведення бесіди-діалогу на рівні професійного мовлення. Уміння здобувати, оволодівати новітньою фаховою інформацією через іноземні джерела. Здатність укладати професійні тексти і документи іноземною мовою, демонструючи міжкультурне розуміння та попередні знання у конкретному професійному контексті. Здатність підвищувати загальномовний рівень, формувати особисті практичні навички. Готовність до соціальної взаємодії у мультидисциплінарному та мультинаціональному середовищі та управління їх участю; до відповідальності за результати власної діяльності.	Іноземна мова
Знання латинського алфавіту, фонетики, наголосів, нормативної граматичної бази, лексичного мінімуму. Здатність читати і перекладати адаптовані тексти латинською мовою та використовувати їх у навчальній, науковій та професійній діяльності писати.	Знання основи граматичної будови латинської мови, особливостей утворення і вживання різних лексико-граматичних явищ, правила перекладу латинських граматичних конструкцій, вимови звуків і читання слів. Здатність правильно вживати латинську термінологію, проводити граматичний та історичний аналіз тексту; розпізнавати запозичення з латинської мови, використовувати їх у практичній діяльності. Готовність до використання мови як засобу для усної та письмової комунікації, обміну знаннями, ідеями тощо	Латинська мова
Знання основних теоретичних положень, фундаментальних філософських категорій зі сфер онтології, гносеології, логіки, науки, соціальної філософії, історії філософії, філософії культури, етики, естетики, техніки, релігієзнавства. Здатність синтезувати набуті знання із фахових та гуманітарних дисциплін у цілісне світосприйняття; застосовувати набуті знання при аналізі реалій сучасного суспільного буття; формувати власну позицію щодо актуальних проблем сьогодення.	Знання основних етапів розвитку світової та вітчизняної філософії; значення основних філософських понять і категорій; специфіки та структури філософського знання; основного кола філософських проблем; специфіки філософського підходу до пізнання. Здатність демонструвати сформований науковий світогляд, філософську культуру мислення та пізнання; аналізувати проблеми сучасного життя із використанням філософських понять та категорій; інтерпретувати зміст текстів першоджерел; обґрунтовувати власну світоглядну позицію.	Філософія

	Здатність демонструвати свідоме застосування в професійній діяльності філософської методології та знань. Готовність до саморозвитку та духовного самовдосконалення.	
Здатність застосовувати принцип історизму до джерел, робити аргументовані висновки, користуватися довідковою та науковою літературою тощо. Здатність визначати ступінь автентичності та вірогідності джерела, здійснюючи його всебічне вивчення (як зовнішніх ознак, так і змісту) з метою одержання достовірної інформації про історичні події та явища.	Знання основ джерелознавства (теорії, історії та методів), особливостей різноманітних типів та видів джерел, предмету та завдань окремих спеціальних історичних дисциплін. Уміння застосовувати принцип історизму до джерел, робити аргументовані висновки, користуватися довідковою та науковою літературою. Здатність до володіння сучасними методами джерелознавчого аналізу, до визначення ступеню автентичності та вірогідності джерела, здійснюючи його всебічне вивчення (як зовнішніх ознак, так і змісту) з метою одержання достовірної інформації про історичні події та явища. Здатність отримувати знання з різних комунікативних потоків, працювати з джерелами історичної інформації, використовувати високі стандарти текстового аналізу.	Спеціальні історичні дисципліни
Знання предмету та завдань етнографії України, її методико-теоретичного потенціалу, основних джерел з курсу. Здатність здійснювати історичний та етнологічний аналіз явищ та процесів; самостійно працювати з археологічними, етнографічними, фольклорними, історичними джерелами та літературою. Здатність узагальнювати знання, отриманих з різних комунікативних потоків, працювати з джерелами інформації, використовувати високі стандарти текстового аналізу.	Знання особливостей формування та розвитку етнічної історії українського народу, загальних етнологічних понять дисципліни. Знання методології та методики етнографічних досліджень, провідних етнологічних шкіл та їх представників в Україні; особливостей традиційної, матеріальної, духовної та соціонормативної культури українського етносу. Здатність аналізувати проблеми етногенезу та основних етапів етнічної історії українців з найдавніших часів до сьогодення; характеризувати перебіг етнічних процесів в Україні та прогнозувати їх розвиток. Здатність складати етнопсихологічну характеристику українців та представників етнічних меншин України, добирати й опрацьовувати історичні, етнографічні матеріали з різних джерел, узагальнювати й критично оцінювати історичні та етнографічні факти, події, явища та використовувати у навчальній та професійній діяльності.	Етнографія України
Фундаментальна підготовка		
Здатність визначати особливості життєдіяльності організму в різні періоди онтогенезу, зокрема особливості функціонування кожної системи органів дитини. Здатність	Знання предмету та завдань вікової фізіології і шкільної гігієни; загальних закономірностей росту і розвитку дітей та підлітків; основних етапів розвитку фізіологічних систем організму дитини.	Вікова фізіологія шкільна гігієна

<p>досліджувати фізіологічний стан систем органів за спеціальними методиками; застосовувати гігієнічні знання для збереження і зміцнення здоров'я учнів.</p>	<p>значення фізіологічних систем в регуляції і узгодженості функцій організму дитини та взаємозв'язку організму з навколишнім середовищем; гігієнічних правил, які б сприяли зміцненню індивідуального здоров'я школярів.</p> <p>Здатність досліджувати фізіологічний стан систем органів власного організму за спеціальними методиками; застосовувати гігієнічні знання для збереження і зміцнення індивідуального здоров'я школярів. Уміння обґрунтувати гігієнічні вимоги і нормативи, необхідні у роботі вчителя з метою створення оптимальних умов навчання, для збереження індивідуального здоров'я школярів.</p>	
<p>Знання характеру розташування етносів, політичних і економічних утворень в різні історичні епохи; закономірностей і розвитку історико-географічних досліджень. Здатність розрізняти предмет вивчення історичної географії та історії географії; визначати роль природно-географічних факторів у розвитку суспільства. Здатність демонструвати навички самостійного картографування історичних подій та періодів.</p>	<p>Знання теоретичних та методологічних основ історичної географії України, закономірностей історичного процесу, окремих історичних подій з їх географічними кордонами та особливостями природних умов, де вони відбуваються; роль природного середовища в антропогенезі й етногенезі та соціально-економічному і культурному розвитку суспільства.</p> <p>Здатність визначати роль природно-географічних факторів у розвитку суспільства; аналізувати історико-географічні проблеми історії України, пов'язані з різними хронологічними періодами.</p> <p>Готовність організувати практичну роботу учнів із різними типами джерел історичної географії (проводити самостійний пошук інформації за поданими джерелами та посібниками; виконувати завдання на контурних картах, створювати історичну карту та картосхему за описом).</p>	<p>Історична географія України</p>
<p>Знання предмету та об'єкту археології; основних методів дослідження археологічних пам'яток; типів археологічних пам'яток; процедуру археологічного дослідження; основні галузі археології. Здатність характеризувати сучасні концепції та інтерпретації археологічних пам'яток з території України.</p>	<p>Знання основних досягнень сучасної академічної науки у галузі вивчення давньої історії України, етапів антропо- і соціогенезу людства; закономірностей розвитку історико-культурних типів у світі та характерних ознак матеріальної культури України, основних методів археологічних досліджень.</p> <p>Здатність використовувати отримані знання і переносити їх в нову ситуацію, при проведенні занять відповідно до фаху і спеціалізації аналізувати світовий історико-культурний процес взаємозв'язку із розвитком суспільства на території України. Готовність застосовувати науковий підхід до аналізу та інтерпретації археологічних матеріалів</p>	<p>Археологія</p>

	як основи реконструкції історичного процесу	
Здатність використовувати знання, уміння і навички з метою збереження та зміцнення власного здоров'я і забезпечення фахової дієздатності. Готовність до реалізації установлення на здоровий спосіб життя, фізичне удосконалення і самовиховання.	Знання теоретичних, методичних та організаційних основ фізичної культури. Здатність виявляти сформованість мотиваційно-ціннісного ставлення до фізичної культури, потребу в регулярних заняттях фізичними вправами і спортом. Розуміння значення фізичної культури і здорового способу, здатність переконувати в цьому учнів, формувати в них здоров'язберігаючу компетентність, усвідомлення цінностей фізичної культури, її активного використання у всебічному розвитку особистості. Здатність використовувати набуті навички у професійній діяльності.	Фізичне виховання
Знання здобутків української матеріальної та духовної культури від її витоків до сьогодення, можливостей запозичення культурних цінностей інших народів. Здатність до порівняльного аналізу ролі і місця вітчизняної культури у контексті світових та європейських культуротворчих процесів. Здатність усвідомлено ставитися до історичної пам'яті як частини культурного капіталу, формувати на її основі соціально-моральну позицію особистості.	Знання концептуальних засад історії та теорії української культури, історії становлення та розвитку окремих галузей, міжкультурних зв'язків України з країнами Європи та світу; проблем та перспектив розвитку української культури у сучасному цивілізаційному процесі. Уміння збирати, систематизувати інформацію, здійснювати порівняльний аналіз та використовувати її у практичній діяльності. Здатність аналізувати різноманітні явища української культури; оперувати основними термінами і поняттями; оцінювати значення культурних досягнень українського народу та внесок видатних діячів культури України. Здатність застосовувати соціально-культурні нормативи у поведінці, розвитку особистої культури.	Історія української культури
Здатність до аналізу історії виникнення та розвитку українського етносу, основних закономірностей його державотворення, соціально-політичної активності різних прошарків суспільства, історії формування та діяльності громадських, культурологічних та політичних організацій в Україні. Здатність визначати та оцінювати значення геополітичних факторів в історичному розвитку, суспільно-політичних трансформацій на шляху суверенного розвитку нашої держави.	Знання періодизації історії України, становлення різних форм суспільно-економічних відносин на території України, особливостей розвитку матеріальної та духовної культури давнього періоду та доби середньовіччя. Здатність визначати характерні риси основних періодів стародавньої та середньовічної української історії, їхні особливості, визначальні події та явища в кожному з них. Уміння співвідносити у хронологічному та просторовому сенсі події та явища історії України з подіями та явищами європейської історії. Здатність демонструвати стійкі навички локалізувати історичні події та об'єкти на карті; встановлювати причинно-наслідкові зв'язки між історичними подіями та явищами. Здатність оцінювати події,	Історія України з найдавніших часів до кінці XVIII ст.

	визначати позитивні та негативні наслідки дій історичних осіб в контексті історії українських земель давньої та середньовічної доби.	
Здатність визначати та оцінювати значення геополітичних факторів в історичному розвитку українських земель у XIX ст.; характеризувати суспільно-політичні трансформації України. Здатність демонструвати об'єктивний, багатоваріантний підхід до вивчення й трактування історії України XIX ст.	Знання предмету, завдань, історіографії та джерел курсу, суспільно-політичного, соціально-економічного та культурного становища українських земель у XIX ст. Уміння співвідносити історичні події, процеси з періодом, епохою на основі знання періодизації історії. Здатність аналізувати та узагальнювати у певній системі, порівнювати, оцінювати, пояснювати історичні факти на основі різнобічного вивчення джерел і застосування історичних знань. Здатність визначати та оцінювати значення геополітичних факторів в історичному розвитку України. Здатність демонструвати свідоме застосування в професійній діяльності методології та знань історії. Готовність до саморозвитку та духовного самовдосконалення.	Історія України XIX ст.
Здатність отримувати знання з різних комунікативних потоків, працювати з джерелами історичної інформації, застосовувати наукову критику до аналізу поглядів дослідників, використовувати високі стандарти текстового аналізу. Оцінювати вплив видатних державних і політичних діячів, доленосних подій на еволюцію історії України XX – XXI ст.	Знання предмету, завдань, історіографії та джерел курсу. Розуміння сутності, природи та генезису історичних явищ XX – XXI ст. Вміння здійснювати їх аналіз та узагальнення, з'ясувати причинно-наслідкові зв'язки історичних подій і процесів. Знання основних праць вітчизняних і зарубіжних істориків, присвячених актуальним проблемам історії України. Володіння сучасними методами історичного пізнання, історичним термінологічно-понятійним апаратом. Уміння добирати й опрацьовувати історичні матеріали з різних джерел, узагальнювати й критично аналізувати історичні факти, події, явища. Здатність оцінювати роль суб'єктивних і об'єктивних чинників в історичному процесі, подіях і явищах вітчизняної історії визначеного періоду. Здатність демонструвати свідоме застосування в професійній діяльності методології та знань історії. Готовність до саморозвитку та духовного самовдосконалення.	Історія України XX – XXI ст.
Здатність визначати основні чинники формування, функціонування та еволюції стародавніх цивілізацій, виявляти їх особливі риси та взаємозв'язки; аналізувати економічні, соціальні, політичні та культурно-етнічні характеристики функціонування старосхідних держав. Здатність демонструвати	Знання джерел та загальної історіографії історії Стародавнього Сходу, хронології та періодизації стародавньої історії, основних етапів процесу державотворення. Розуміння особливих та загальних рис розвитку східних цивілізацій. Здатність аналізувати та узагальнювати зміст історичних джерел, працювати з	Історія стародавнього світу

<p>об'єктивний, багатоваріантний підхід до вивчення й трактування історії стародавнього світу.</p>	<p>картою; аргументувати власну думку з дискусійних питань курсу. Здатність оцінити роль суб'єктивних і об'єктивних чинників в історичному процесі, подіях і явищах старосхідної історії. Готовність застосовувати набуті знання, навички та вміння в самостійній практичній, науковій та педагогічній роботі.</p>	
<p>Здатність визначати та демонструвати набір соціально-економічних, політичних, культурних та інших характеристик розвитку суспільства Європи за доби середньовіччя. Здатність орієнтуватися в основних наукових підходах щодо дослідження європейського середньовіччя.</p>	<p>Знання джерел та загальної історіографії, основних понять і термінів з історії європейського середньовіччя. Уміння добирати та опрацьовувати джерела та наукову літературу з історії європейського середньовіччя; характеризувати основні елементи культурного коду європейської середньовічної цивілізації. Володіння базовими поняттями, науковим інструментарієм для дослідження європейського середньовіччя. Готовність застосовувати набуті знання, навички та вміння в самостійній практичній, науковій та педагогічній роботі.</p>	<p>Історія середніх віків</p>
<p>Знання основних культурологічних понять історії світової культури, основних здобутків історії культури кожної культурно-історичної епохи. Здатність до порівняльного аналізу контекстів світових та культуротворчих процесів. Здатність усвідомлено ставитися до історичної пам'яті як частини культурного капіталу, формувати на її основі соціально-моральну позицію особистості</p>	<p>Знання концептуальних засад історії та теорії культури зарубіжних країн, основних культурологічних понять історії світової культури, особливостей кожної культурно-історичної епохи, їх спільних та відмінних рис, основних здобутків культури зарубіжних країн. Уміння аналізувати особливості культури країн у різні культурно-історичні епохи, проводити компаративний аналіз розвитку, прогнозувати тенденції подальшого розвитку зарубіжної культури з урахуванням історично-культурних закономірностей. Готовність застосувати соціально-культурні нормативи у поведінці. Здатність до продуктивної співпраці, до розвитку власної культури, соціально-активної життєвої позиції.</p>	<p>Історія культури зарубіжних країн</p>
<p>Здатність характеризувати існуючі парадигми історії української державності, її обумовленість та соціодинаміку на тлі світових державотворчих процесів; аналізувати складні та суперечливі явища, процеси в історії України. Здатність до забезпечення реалізації в навчальному процесі принципів історизму і об'єктивності в оцінці фактів, явищ, подій.</p>	<p>Знання закономірностей виникнення, розвитку і змін типів та форм держави і права. Розуміння характерних особливостей кожного періоду та зміни державно-правових явищ на території України у їх історичному розвитку. Знання джерел права, що діяли на території України починаючи з VII – III ст. до н.е. – до новітнього часу. Уміння застосовувати засоби і технології аналізу, порівняння та використання історико-правових знань. Здатність використовувати інформацію історико-правового характеру на практиці; визначати власне ставлення до проблем державно-правової сфери.</p>	<p>Історія держави і права України</p>

	Готовність до інтелектуального осмислення і практичного застосування історичного досвіду розвитку держави і права у професійній діяльності.	
Знання та здатність аналізувати основні проблеми антропогенезу – різноманітні теорії походження людини; основні етапи антропо- та соціогенезу; основні та допоміжні форми господарства на різних етапах розвитку первісного суспільства; причини й наслідки першого та другого розподілу праці; характерні риси кожного етапу розвитку історії первісного суспільства; причини занепаду первісного суспільства та переходу людства до стратифікованих форм життя.	Знання основних видів джерел з історії первісного суспільства, загальної історіографії, хронології та періодизації первісної історії; основних етапів антропогенезу та напрямків розвитку первісних суспільств, механізмів утворення соціальних інститутів первісної епохи. Уміння аналізувати сучасні концепції історичного розвитку людства в первісну добу, екологічні та соціальні аспекти антропосоціогенезу, визначати місце первісної історії в історичному процесі. Спроможність демонструвати власну позицію щодо дискусійних питань історії первісного суспільства.	Історія первісного суспільства
2. Цикл професійної підготовки		
Психолого-педагогічна підготовка		
Знання основних підходів до визначення педагогіки як науки, її взаємозв'язок з іншими науками; основних методів педагогіки; педагогічні технології, моделі виховання. Здатність застосовувати положення сучасної педагогіки; формувати індивідуальну педагогічну позицію щодо процесу навчання учнів; демонструвати досвід володіння сучасними педагогічними технологіями; засвоєними формами і методами групової педагогічної взаємодії.	Знання основ педагогіки, її основних понять і категорій; педагогічних технологій, моделей виховання. Уміння планувати та організовувати навчально-виховну роботу у відповідності з основними педагогічними закономірностями та принципами. Здатність осмислювати та аналізувати педагогічну дійсність, готовність до педагогічної праці на гностичному, комунікативному, операційному рівнях. Уміння моделювати та розв'язувати педагогічні ситуації; застосовувати нові технології навчання та виховання, ефективно керувати діяльністю і спілкуванням дітей, спрямовуючи їх розвиток. Здатність займатися самоосвітою, самовдосконаленням	Педагогіка
Знання про наукові дослідження, особливості їх проведення. Знання методів організації та проведення наукових та соціальних досліджень. Здатність здійснювати науково-пошукову діяльність, розвивати свій творчий потенціал. Користуватися методами соціометрії, математичного аналізу для обробки результатів дослідження. Здійснювати наукове дослідження у вигляді курсової роботи.	Знання загальних основ, предмету, завдань, методів методології наукових досліджень; етапів, видів, структури і тривалості педагогічного експерименту; способів формування груп для проведення педагогічного експерименту. Здатність працювати з літературою з обраної теми досліджень; ставити мету, визначати завдання і гіпотезу досліджень; планувати та проводити експеримент; обробляти отримані дані за допомогою методів математичної статистики, оформляти роботу згідно вимог, що пред'являються; застосовувати набуті навички для написання наукових досліджень.	Основи наукових досліджень
Розуміння закономірностей формування і розвитку особистості і	Знання загальних закономірностей та механізмів і психічної діяльності, сутності	Психологія

<p>особливостей поведінки людини в суспільному середовищі. Здатність до застосування методик дослідження і аналізу особистісно-психологічних властивостей людей. Здатність орієнтуватися у ситуаціях соціальних відносин і визначати необхідні засоби оптимальної взаємодії партнерів; вміти проводити аналіз психічних станів та властивостей особистості для оптимізації навчально-виховного процесу.</p>	<p>і специфіки психічного відображення дійсності; сутності, структури та психологічних властивостей особистості як системної якості індивіда; індивідуально-типологічних особливостей особистості (темперамент, характер, здібності) та можливостей впливу на їх розвиток; змісту, структури і видів діяльності та поведінки як психологічних феноменів. Уміння організувати дослідження психічних явищ відповідно до методологічних принципів психології; проводити науково-обґрунтований аналіз психологічних фактів; пояснювати психологічний зміст та механізми становлення і розвитку різних форм прояву психіки особистості; аналізувати психологічний зміст, структуру, механізми і умови розвитку особистості та окремих її складових; застосовувати набуті знання для аналізу психологічної сутності різних проявів поведінки і діяльності особистості.</p>	
<p>Розуміння структури системи, змісту та концептуальних завдань навчання історії у загальноосвітній школі. Здатність застосовувати комп'ютерні технології, технології дистанційного навчання, модульно-тьюторську систему навчання, технологію ситуаційного навчання, дослідницьких проектів, технологій навчання у співробітництві тощо, як інструментів пізнання. Готовність презентувати особисту концепцію проектування дидактичної системи.</p>	<p>Знання історії розвитку та методології методики як наукової дисципліни; змісту шкільних курсів історії; засобів, методів й основних прийомів навчання історії; критеріїв оцінювання рівнів навчальних досягнень і способів перевірки знань та умінь; основних закономірностей навчання історії. Уміння з'ясувати рівень знань та умінь з історії в учнів конкретної вікової категорії; співвідносити історичний зміст із методами, прийомами та засобами навчання; розробляти оцінювальні завдання, передбачати та прогнозувати результати навчання, вносити корективи в педагогічну діяльність; уміння укладати плани-конспекти уроків, готувати виховні заходи для організації позакласної роботи, виготовляти та застосовувати прості наочні посібники; вести педагогічне спостереження, брати участь в експериментальній роботі. Здатність передбачати та прогнозувати результати навчання, вносити корективи в педагогічну діяльність</p>	<p>Теорія та методика навчання історії</p>
<p>Розуміння структури системи, змісту та концептуальних завдань навчання суспільствознавства у загальноосвітній школі. Знання методологічних засад навчання суспільствознавства як предметної галузі. Здатність працювати на уроках з компетентісно орієнтованими методиками навчання; визначати</p>	<p>Знання предмета, цілей, завдань, змісту шкільної суспільствознавчої освіти, наукових засад предметної методики, теоретичних основ дидактики, закономірностей процесу навчання. Готовність до організації, планування і проведення урочної та позакласної навчальної діяльності з предмету «Людина і світ», «громадянська освіта». Здатність реалізувати міжпредметні зв'язки та</p>	<p>Теорія та методика навчання суспільствознавства</p>

<p>способи формування; критерії моніторингу та оцінювання суспільствознавчої компетентності учнів.</p>	<p>застосовувати комп'ютерні технології, технології дистанційного навчання, модульно-тьюторську систему навчання, технологію ситуаційного навчання, дослідницьких проєктів, технологій навчання у співробітництві тощо, як інструментів пізнання. Здатність формувати та оцінювати в учнів рівні сформованості суспільствознавчої компетентності.</p>	
<p>Розуміння структури системи, змісту та концептуальних завдань краєзнавчої роботи у загальноосвітній школі. Знання методологічних засад краєзнавчої роботи. Здатність застосовувати краєзнавство як метод, дидактичний принцип, за допомогою якого можна домогтися підвищення ефективності навчання історії. Здатність проводити краєзнавчі дослідження.</p>	<p>Знання змісту програм з історії України, тематики та ключових питань історії рідного краю у шкільному курсі історії України; теоретико-методологічних основ організації краєзнавчих досліджень. Здатність до перенесення системи наукових знань у практику навчально-виховної діяльності учнів. Здатність застосовувати краєзнавство як метод, дидактичний принцип, за допомогою якого можна домогтися підвищення ефективності навчання історії. Усвідомлення необхідності практичних дій зі збереження історико-культурної спадщини краю, відродження духовності. Здатність усвідомлено ставитися до історичної пам'яті як частини культурного капіталу, формувати на її основі соціально-моральні позиції особистості.</p>	<p>Методика навчання краєзнавчої роботи</p>
<p>Розуміння динаміки розвитку освіти в історичній ретроспективі. Здатність систематизувати і класифікувати історико-педагогічні знання, давати об'єктивну оцінку педагогічним явищам. Оволодівати навичками ефективної самостійної роботи з першоджерелами, науковою історико-педагогічною літературою.</p>	<p>Знання специфіки предмета, завдань та місця історії педагогіки в системі гуманітарних наук; основних шляхів та закономірностей розвитку виховання, школи і педагогічної думки у різні історичні періоди. Здатність робити історико-культурний порівняльний аналіз педагогічних поглядів та педагогічних течій. Уміння застосовувати кращі здобутки педагогічної мудрості у своїй майбутній професійній діяльності; послуговуватися методами ретроспективного аналізу історико-педагогічних явищ і фактів. Здатність осмислювати, аналізувати історію педагогічної думки та використовувати знання на гностичному, комунікативному, операційному рівнях навчальної та професійної діяльності</p>	<p>Історія педагогіки</p>
<p>Знання теоретичних основ педагогічної майстерності та виховної роботи у школі. Знання педагогічної культури, культури мовлення взаємодії, основи такту, уваги та спостережливості; основи творчості та мистецтва; елементи акторської та режисерської майстерності. Здатність формувати та демонструвати навички</p>	<p>Знання теоретичних положень основ виховної роботи, ефективних шляхів впливу на розвиток особистості, стратегії координування виховних впливів педагогів, сім'ї, громадськості. Знання особливостей дітей різних вікових груп, методики роботи з різними категоріями дітей, особливостей проведення колективних творчих справ, педагогічної</p>	<p>Методика виховної роботи та основи педагогічної майстерності</p>

<p>управління власним психічним станом, мовою, засобами вербального та невербального педагогічного впливу, ригоричними навичками.</p>	<p>культури, культури мовлення та культури взаємодії; техніки мовлення та невербального спілкування. Уміння здійснювати виховний вплив на особистість та учнівський колектив; конструювати оригінальні педагогічно доцільні прийоми взаємодії; добирати раціональні види виховної роботи для вихованців; прогнозувати розвиток особистості з орієнтацією на позитивне. Уміння застосовувати нормативно-правову базу для соціального захисту дітей, охорони дитинства. Готовність до виконання виховної та розвиваючої функції діяльності учителя, здатність до саморозвитку та самовдосконалення.</p>	
	Науково-предметна підготовка	
<p>Розуміння наукових підходів до вивчення історії слов'янських народів, що склалися у вітчизняній та зарубіжній історіографії. Здатність застосовувати базовий понятійний апарат дисципліни, визначати особливості розвитку кожної із слов'янських країн Центральної та Південної Європи, вплив досвіду їх історичного розвитку на сьогодення. Здатність демонструвати об'єктивний, багатоваріантний підхід до вивчення й трактування історії слов'янських народів.</p>	<p>Знання джерел, основних понять і термінів з історії слов'янських народів. Знання стану внутрішньої і зовнішньої політики кожної країни, основних тенденцій їх розвитку у різні періоди їх історії, основної хронології подій. Уміння аналізувати головні події в історії слов'янських народів, локалізувати історичні події та об'єкти на карті, встановлювати причинно-наслідкові зв'язки між історичними подіями та явищами. Здатність демонструвати практичні навички роботи з історичними документами, науковою літературою, періодичними виданнями. Здатність оцінювати роль слов'янських народів у всесвітній історії. Здатність демонструвати мотивацію до поглиблення інструментальних знань та когнітивних умінь для подальшого вивчення вітчизняної та світової історії</p>	Історія слов'янських народів
<p>Розуміння соціальної основи історичного знання, його теоретичних та методологічних принципів, історіографії з предмету, знання джерельної бази історичних досліджень Нового часу. Здатність визначати основні рушійні сили розвитку, фактологію історичного процесу західного суспільства XVII – на початку XX ст.; локалізувати історичні події та об'єкти на карті, оцінювати зміни в геополітичному контексті.</p>	<p>Конкретно-історичні знання щодо перебігу основних подій суспільно-політичного процесу, загальних тенденцій формування системи міжнародних відносин, соціально-економічних змін, основних етапів духовного і культурного життя країн Західної Європи та Північної Америки. Здатність визначати основні рушійні сили розвитку, фактологію історичного процесу західного суспільства XVII – на початку XX ст. Уміння критично опрацьовувати рекомендовані джерела та літературу, фактологічний матеріал, використовувати у практиці навчальній та професійній діяльності. Здатність демонструвати об'єктивний, багатоваріантний підхід до вивчення й трактування нової історії країн Європи і Америки.</p>	Нова історія країн Європи і Америки
<p>Розуміння соціальної основи</p>	<p>Знання наукової періодизації, етапів і</p>	Новітня історія

<p>історичного знання, його теоретичних та методологічних принципів, історіографії з предмету, знання джерельної бази історичних досліджень Новітнього часу. Здатність визначати основні рушійні сили розвитку, фактологію історичного процесу західного суспільства XX – на початку XXI ст.; локалізувати історичні події та об'єкти на карті, оцінювати зміни в геополітичному контексті.</p>	<p>процесів історії країн Західної Європи та Північної Америки після Першої світової війни до сучасності; спільних і відмінних рис їх історичного розвитку, хронології найголовніших подій і політичну географію країн цих регіонів; джерел і літератури з проблем курсу. Здатність визначати основні рушійні сили розвитку історичного процесу західного суспільства XX – початку XXI ст. Уміння критично опрацьовувати рекомендовані джерела та літературу, фактологічний матеріал, використовувати у практиці навчальній та професійній діяльності. Здатність визначати зміни в економічному розвитку та соціальній структурі, особливості урбанізаційних процесів, партійно-політичних відносин, зовнішньополітичних процесів у контексті формування геополітичної карти світу. Здатність демонструвати об'єктивний, багатоваріантний підхід до вивчення й трактування новітньої історії країн Європи і Америки.</p>	<p>країн Європи та Америки</p>
<p>Розуміння цивілізаційних основ країн Азії та Африки їх орієнтацію, систему цінностей, пріоритети, структуру, проблеми релігії, культури, менталітету. Здатність характеризувати загальні тенденції історичного розвитку країн Азії, Африки в новий час; визначати національно особливі риси, характерні для окремої країни або групи країн, робити диференційований порівняльно-історичний аналіз рівня соціально-економічного, суспільно-політичного і культурного розвитку цих країн.</p>	<p>Знання предмету, періодизації, основних рушійних сил розвитку історичного процесу нової історії країн регіону. Здатність характеризувати суспільний лад і політичну карту Азії і Африки з XVI ст. до початку XX ст.; особливості розвитку країн Азії і Африки в новий час. Уміння визначати та аналізувати основні проблеми і події політичної історії в країнах Азії і Африки, особливості соціально-економічного і культурного розвитку окремих регіонів, вплив на нього колоніальної системи, релігійні особливості окремих країн та зміни, які відбулися у ході формування геополітичної карти світу. Здатність застосовувати когнітивні уміння для встановлення міжпредметних зв'язків; локалізувати історичні події та об'єкти на карті; оцінювати зміни в геополітичному контексті; визначати місце і роль кожної з країн у системі міжнародних відносин на відповідному історичному відрізку часу. Готовність викладати історію країн Азії, Африки та Латинської Америки як складову частину курсу загальної історії в загальноосвітній школі.</p>	<p>Нова історія країн Азії та Африки</p>
<p>Розуміння цивілізаційних основ країн Азії та Африки їх орієнтацію, систему цінностей, пріоритети, структуру, проблеми релігії, культури, менталітету. Здатність характеризувати загальні тенденції</p>	<p>Знання предмету, періодизації, основних рушійних сил розвитку історичного процесу новітньої історії країн регіону. Здатність характеризувати суспільний лад і політичну карту Азії і Африки XX – XXI ст., особливості розвитку країн Азії і</p>	<p>Новітня історія країн Азії та Африки</p>

<p>історичного розвитку країн Азії, Африки в новітній час; визначати національно особливі риси, характерні для окремої країни або групи країн, робити диференційований порівняльно-історичний аналіз рівня соціально-економічного, суспільно-політичного і культурного розвитку цих країн.</p>	<p>Африки в новітній час. Уміння визначати та аналізувати основні проблеми і події політичної історії в країнах Азії і Африки, особливості соціально-економічного і культурного розвитку окремих регіонів, вплив на нього колоніальної системи, релігійні особливості окремих країн та зміни, які відбулися у ході формування геополітичної карти світу. Здатність застосовувати когнітивні уміння для встановлення міжпредметних зв'язків; локалізувати історичні події та об'єкти на карті; оцінювати зміни в геополітичному контексті; визначати місце і роль кожної з країн у системі міжнародних відносин на відповідному історичному відрізку часу. Готовність викладати історію країн Азії, Африки та Латинської Америки як складову частину курсу загальної історії в загальноосвітній школі.</p>	
<p>Здатність практично послуговуватись методами історичного дослідження; застосовувати наукову критику до аналізу поглядів дослідників минулого, робити власні узагальнення щодо теоретичного і методичного рівня наукових праць з історії України. Здатність отримувати знання з різних комунікативних потоків, працювати з джерелами історичної інформації, використовувати високі стандарти текстового аналізу.</p>	<p>Знання основних етапів розвитку національної історіографії та головних історичних концепцій, які відповідали певним історичним періодам. Розуміння основних понять, категорій та дефініцій, їх загальнонаукове та прикладне смислове навантаження в контексті курсу. Володіння теоретичними та методологічними засадами історіописання, знання представників української історичної науки, їх головних творів, здатність характеризувати концептуальні засади історичних шкіл. Здатність застосовувати когнітивні уміння для встановлення міжпредметних зв'язків. Вміння демонструвати мотивацію до поглиблення інструментальних знань та когнітивних умінь для подальшого вивчення вітчизняної та світової історії. Здатність використовувати історіографічні знання при написанні курсових робіт та наукових текстів; застосовувати набуті історіографічні знання в професійній діяльності, суспільному житті та громадсько-виховній роботі.</p>	<p>Історіографія історії України</p>
<p>Здатність характеризувати різні групи джерел; визначати репрезентативність джерел, їх достовірність та значення; робити узагальнюючі висновки; застосовувати теоретичні знання у всіх видах джерелознавчого аналізу; володіти методикою пошуку, опрацювання і використання історичних джерел.</p>	<p>Знання предмету і теорії історичного джерелознавства, природи джерел, їх зміст та інформативний потенціал. Знання основних етапів розвитку історичного джерелознавства, його методичних засад; класифікацію історичних джерел, їх особливості. Здатність демонструвати сформовані системні навички аналізу джерел з історії України, самостійного осмислення закономірностей історичного розвитку. Здатність застосувати сучасні методи</p>	<p>Джерелознавство історії України</p>

	джерелознавства у навчальній та професійній діяльності. Вміння демонструвати мотивацію до поглиблення інструментальних знань та когнітивних умінь для подальшого вивчення вітчизняної та світової історії, встановлення між предметних зв'язків.	
Знання загальних засад архівознавства як науки, головних понять та термінології, основних етапів історії архівної справи, систему організації архівної справи в Україні. Здатність професійно використовувати інформацію архівних документів, застосовувати сучасні інформаційні технології в архівній справі.	Знання історії архівної справи в Україні, нормативної основи організації архівної справи в Україні. Знання специфіки складу і змісту Національного архівного фонду України системи архівних установ України, виробничих підрозділів архіву, основних архівних технологій. Розуміння організації архівних документів в Україні, технології зберігання документів в архівах, специфіку обліку та принципи і методів використання архівної інформації. Здатність демонструвати навички раціонального пошуку, відбору, аналітичного дослідження архівних документів методикою їх використання у науково-дослідній, навчальній та науково-популяризаторській роботі за професійною спрямованістю.	Архівознавство
Знання принципів класифікації музеїв; основні принципи добору музейних експонатів; головні засади фондоутворення і засоби збереження фондів музеїв; основні методи побудови експозиції, головні ідеї і засади музейної педагогіки. Здатність використовувати експозиції історичних і етнографічних, а також краєзнавчих музеїв у навчально-виховному процесі, позакласній культурно-освітній роботі сучасної національної школи України.	Знання витоків музейної справи в історії культури, особливостей вітчизняного музеєзнавства на всіх етапах розвитку, основних напрямів фондової, науково-дослідницької роботи в музейних установах, засобів передачі культурних знань. Уміння аналізувати внутрішню організацію музеїв, систему наукового комплектування музейних фондів, документування та зберігання колекцій. Здатність каталогізувати музейні предмети; демонструвати уміння навички складання тематико-експозиційного плану; складати супровідні тексти та фотоматеріали музейної експозиції; мати навички проведення музейної екскурсії. Здатність продемонструвати когнітивні уміння на навчальній практиці та в професійній діяльності.	Основи історичного музеєзнавства
Знання історичного краєзнавства та історичної регіоналістики. Здатність виявляти культуру міжрегіонального спілкування та міжетнічної толерантності. Здатність застосовувати навички історичного дослідження, готовність до проведення пошуково-краєзнавчої роботи в школі, залучення до неї молоді.	Знання теоретичних основ історичного краєзнавства: (форм, методів, напрямів, джерел). Спроможність виробляти систему знань з історії, культури, економіки, природознавства рідного краю, проводити краєзнавчу роботу у професійній діяльності. Готовність до вдосконалення навиків історичного дослідження шляхом пошуково-краєзнавчої роботи. Здатність пропагувати історичні і культурні надбання українського народу, з	Історичне краєзнавство

	метою формування культурно-історичної самоідентифікації.	
3. Дисциплін вільного вибору		
Блок №1		
Знання про властивості атмосфери Землі як невід'ємного елементу географічного середовища; Здатність розуміти природу атмосферних явищ, їх фізичну сутність, міру впливу на інші природні процеси, на екологічний стан довкілля. Здатність володіти методами спостережень за станом атмосфери, метеорологічними приладами, виконувати метеорологічні спостереження на практиці, застосовувати когнітивні уміння у педагогічній діяльності.	Знання і розуміння основних понять метеорологічного змісту, сутність завдань метеорології як науки, їх практичної значимості. Знання особливостей будови атмосфери, розподілу метеовеличин у просторі й часі, уміння пояснювати хід атмосферних процесів, природу атмосферних явищ. Здатність володіти методами спостережень за станом атмосфери, уміння виконувати елементарні метеоспостереження, аналізувати їх результати, скласти опис погоди. Здатність характеризувати чинники кліматотворення, вивчити особливості кліматів Землі, уміти скласти кліматичні характеристики, працювати з кліматичними картами. Здатність володіти методами спостережень за станом атмосфери, метеорологічними приладами, виконувати метеорологічні спостереження на практиці, застосовувати когнітивні уміння у педагогічній діяльності.	Метеорологія
Здатність розуміти і виділяти типи картографічних творів, їхню математичну основу, способи картографічного зображення, засоби укладання, генералізації, оформлення, методи використання карт і атласів у географії. Здатність читати, аналізувати, досліджувати та оцінювати географічні та тематичні карти для отримання інформації о місцевості; знати способи картографічного зображення і основи проектування карт.	Знання теоретичних основ картографії як науки, способів картографічного зображення та основ проектування карт; видів і способів топографічних зйомок. Здатність до використання методики топографічних зйомок місцевості та основ проектування карт на практиці. Здатність визначати відстані на місцевості, різні координати (географічні, прямокутні та полярні і біполярні), читати, аналізувати, досліджувати та оцінювати загальногеографічні та тематичні карти для отримання інформації про місцевість; виконувати геодезичними приладами (простими та високої точності) зйомки місцевості; використовувати різні картографічні проєкції для побудови географічної карти. Здатність продемонструвати когнітивні уміння на навчальній практиці та в професійній діяльності.	Картографія з основами топографії
Здатність аналізувати вплив геологічних процесів на формування земної кори; визначати види мінералів за їх властивостями; робити оцінку наслідків дії техногенних факторів на геологічне середовище. Здатність правильно інтерпретувати геохімічні дані при вирішенні	Знання про геосфери Землі та їх основні фізико-хімічні властивості. Знання про минуле земної кори та біологічного світу, який населяв її в той чи інший проміжок геологічного часу. Знання про дослідження геохімічних властивостей довкілля, особливо міграції хімічних елементів у різних компонентах	Геологія з основами геохімії

<p>екологічних задач, оцінювати можливі наслідки впливу на довкілля техногенних процесів.</p>	<p>навколишнього середовища, про стійкість природних геосистем до антропогенних впливів, законів функціонування геосистем, суті і механізмів стійкості геосистем. Здатність визначати елементи обмеження та симетрії кристалів, мати уяву про утворення та класифікацію мінералів і гірських порід. Здатність розуміти різні геологічні процеси та їх наслідки; комплексно характеризувати геосистеми різного рангу, що знаходяться у глибокому взаємозв'язку; розглянути характер функціонування природних геосистем в часі і просторі; демонструвати знання основ досліджень геохімічних властивостей навколишнього середовища; уміння визначити стійкість природних геосистем до техногенних впливів.</p>	
<p>Розуміння методологічних принципів сучасної географічної науки та основних теоретико- методологічних проблем землезнавства. Здатність користуватися джерелами інформації про земні процеси та фундаментальними знаннями для пояснення фізико-географічних процесів та явищ, зокрема у геоecологічних проблемах. Готовність до охорони природи та раціонального використання природних ресурсів.</p>	<p>Знання теоретичних основ сучасного землезнавства, розуміння загальних закономірностей будови, розвитку і функціонування географічної оболонки як цілісної системи. Розуміння закономірностей будови, динаміки і розвитку географічної оболонки для розробки системи оптимального управління процесами, що відбуваються у географічному середовищі, та раціональної організації природокористування. Володіння методикою визначення меж географічних оболонок Землі. Уміння розрізняти основні докази, наслідки та характеристики добового та річного рухів Землі; будувати графіки та діаграми, що демонструють основні показники складових географічної оболонки; складати схеми кругообігу води та картосхеми поширення географічних процесів і явищ у географічній оболонці; встановлювати основні чинники впливу на складові географічної оболонки; орієнтуватися в положення основних номенклатурних об'єктів (мисів, морів, заток, проток, річок, гір, озер, пустель та ін.).</p>	<p>Загальне землезнавство</p>
<p>Здатність до засвоєння та вільного оперування головними поняттями в геосистематології. Здатність демонструвати навички в картографуванні фізико-географічних об'єктів та вміння показувати їх на загально-географічних картах світу. Здатність аналізувати та характеризувати фізико-географічні особливості фізико-географічних країн; вільно володіти фізико-</p>	<p>Знання загальних закономірностей просторової диференціації географічної оболонки та прояву їх особливостей у межах окремих океанів, материків та фізико-географічних регіонів. Розуміння загальних географічних закономірностей формування природних умов Землі на основі вивчення подібних і відмінних рис природи материків та океанів. Здатність вироблення навичок вільного орієнтування на загально-географічних</p>	<p>Географія материків і океанів</p>

<p>географічною номенклатурою та вміння знаходити і показувати їх на загально-географічних картах.</p>	<p>картах та вміння показувати на них елементи фізико-географічної номенклатури. Здатність оцінювати сучасний стан природних систем в залежності від природних умов.</p>	
<p>Знання змісту географічної освіти та методологічних засад навчання географії у загальноосвітній школі як предметної галузі. Здатність до проектування навчального процесу відповідно до вимог Державного стандарту та теоретичних основ предметної дидактики. Здатність працювати на уроках з компетентісно орієнтованими методиками навчання; визначати способи формування; критерії моніторингу та оцінювання географічної компетентності учнів.</p>	<p>Знання предмета, цілей, завдань, закономірностей навчання географії, наукових засад предметної методики, теоретичних основ дидактики. Уміння планувати педагогічну діяльність, складати тематично-поурочні плани, проектувати уроки різних типів та позакласну роботу; бути спроможними аналізувати елементи навчально-виховного процесу, досліджувати педагогічні явища з метою розв'язання педагогічних проблем. Уміння готувати виховні заходи для організації позакласної роботи, виготовляти та застосовувати прості наочні посібники, вести педагогічне спостереження, брати участь в експериментальній роботі. Здатність передбачати та прогнозувати результати навчання, вносити корективи в педагогічну діяльність.</p>	<p>Методика навчання географії</p>
<p>Здатність орієнтуватися у сучасних предметних напрямках географічної науки та методах її дослідження, що апробовані для території України. Обґрунтувати сучасні (новітні) теоретико-методологічні та методичні виміри вивчення природних умов і природних ресурсів України. Здатність виявляти регіональні особливості природних умов України.</p>	<p>Знання компонентної структури природного навколишнього середовища України; основних сучасних теоретико-методологічних положень фізико-географічного аналізу території. Уміння виявляти регіональні особливості природних умов України; аналізувати екологічні питання стану довкілля; обґрунтувати сучасні (новітні) теоретико-методологічні та методичні виміри вивчення природних умов і природних ресурсів України. Уміння застосовувати новітні методи дослідження – загальнонаукові (ретроспективний, системний, структурний), дисциплінарні (аналіз літературних джерел, природних аналогій, картографічний, статистичний, польових фізико-географічних досліджень), міждисциплінарні (моделювання, математичного картографування). Здатність аналізувати екологічні питання стану довкілля; структури природоохоронного фонду та раціональне використання і охорона природи України.</p>	<p>Фізична географія України</p>
<p>Здатність володіти теорією краєзнавчо-туристичної діяльності та застосовувати її в практичній діяльності. Здатність складати картки краєзнавчих об'єктів; формувати практичні навички збору, упорядкування і використання</p>	<p>Знання теоретико-методологічних основ краєзнавчо-туристичної роботи; історії формування та розвитку краєзнавства і туризму, методичних аспектів організації та проведення туристичних походів. Розуміння місця і ролі географічного краєзнавства в системі шкільної освіти,</p>	<p>Краєзнавство і туризм</p>

<p>краєзнавчих матеріалів; працювати з джерелами краєзнавчої інформації. Готовність застосовувати методичні прийоми проведення краєзнавчих експедицій.</p>	<p>форм організації та методів реалізації краєзнавчої роботи в школі. Здатність використовувати краєзнавчий матеріал при викладанні шкільного курсу географії; виконувати краєзнавчі дослідження; організувати роботу туристичного гуртка та туристичні подорожі школярів, оформляти шкільні краєзнавчі музеї; організувати екологічний туризм на природоохоронних територіях; розробляти туристичні маршрути.</p>	
<p>Здатність аналізувати загальні закономірності та регіональну диференціацію економічних і соціальних процесів в Україні. Здатність оцінювати стан сучасного суспільно-географічного положення України та її природно-ресурсного потенціалу; викреслювати статево-вікову піраміду населення України і описувати її; характеризувати розвиток і розміщення провідних галузей і міжгалузевих комплексів і економічних регіонів; складати картосхеми та економіко- і соціально-географічні характеристики окремих регіонів України.</p>	<p>Знання предмету, змісту і методів економічної і соціальної географії України. Знання особливостей суспільно-географічного положення України і його впливу на розвиток її економіки; природно-ресурсного потенціалу держави і проблем його освоєння; характеристики народу України, демографічних проблем і перспектив; територіальної організації господарства держави і її окремих регіонів.</p> <p>Уміння аналізувати загальні закономірності та регіональну диференціацію економічних і соціальних процесів в Україні. Уміння давати оцінку сучасного суспільно-географічного положення України та її природно-ресурсного потенціалу; викреслювати статево-вікову піраміду населення України і описувати її; характеризувати розвиток і розміщення провідних галузей і міжгалузевих комплексів і економічних регіонів; складати картосхеми та економіко- і соціально-географічні характеристики окремих регіонів України.</p> <p>Уміння виконувати комплексний суспільно-географічний аналіз економічних районів та визначати проблеми і перспективи їх розвитку. Здатність досліджувати проблеми регіоналізації України, виходячи з об'єктивно складених історичних, природно-ресурсних, демографічних та соціально-економічних передумов із урахуванням розвитку України як суверенної держави.</p>	<p>Економічна і соціальна географія України</p>
<p>Уміння визначати основні завдання науки та її конструктивне значення; структуру галузі; ступінь насичення території України екскурсійно-пізнавальними об'єктами; характеризувати основні рекреаційні регіони світу; основні рекреаційні системи України; описувати місцеві природні та соціально-економічні ресурси; виділяти постійні, тимчасові,</p>	<p>Уміє визначати основні завдання науки та її конструктивне значення; структуру галузі; ступінь насичення території України екскурсійно-пізнавальними об'єктами; характеризувати основні рекреаційні регіони світу; основні рекреаційні системи України; описувати місцеві природні та соціально-економічні ресурси;</p>	<p>Рекреаційна географія</p>

<p>сезонні, територіальні рекреаційні системи; складати схеми територіальної структури рекреаційної галузі. Вміння складати характеристики рекреаційних районів світу, розкривати перспективи розвитку рекреаційної галузі та міжнародного туризму в Україні; ознайомитися з рекреаційними пунктами своєї місцевості; оцінювати природні умови для розвитку рекреації й туризму в рідному краї.</p>	<p>виділяти постійні, тимчасові, сезонні, територіальні рекреаційні системи; складати схеми територіальної структури рекреаційної галузі. Уміє складати характеристики рекреаційних районів світу, розкривати перспективи розвитку рекреаційної галузі та міжнародного туризму в Україні; ознайомитися з рекреаційними пунктами своєї місцевості; оцінювати природні умови для розвитку рекреації й туризму в рідному краї.</p>	
<p>Знання наукових засад побудови освітнього процесу з використанням інформаційних технологій, їх розумного застосування в роботі з учнями, впливу освітньо-інформаційного середовища на різні сторони розвитку особистості дошкільника. Здатність застосовувати інформаційні технології в освітньо-виховному процесі.</p>	<p>Знання основних тенденцій інформатизації освіти, вимог до вчителя в інформаційному суспільстві, правил та норм роботи з комп'ютерною технікою, основних способів використання інформаційно-комунікаційних технологій в професійній діяльності – вимог до створення та застосування ІКТ в навчально-виховному процесі. Уміння ефективно працювати з основними програмними пакетами Windows 2007: Word, PowerPoint, Excel, Access, MovieMaker; раціонально використовувати комп'ютерну техніку та мережу Інтернет, добирати та створювати програмні дидактичні засоби для школярів, раціонально застосовувати ІКТ під час підготовки та проведення уроків та інших форм організації навчально-виховного процесу, компетентність у сфері інновацій та вдосконалення.</p>	<p>ІК технології в галузі</p>
<p>Знання основних тенденцій розвитку сучасного релігієзнавства та історії релігій. Здатність досліджувати соціальні явища, використовуючи знання релігієзнавства, аналізувати основні процеси та явища зовнішнього та внутрішнього світу людини. Здатність обґрунтовувати філософські, соціальні, політичні та правові особливості українського релігійного і світського суспільного життя та української національної ідеї. Уміння визначати засоби перетворення дійсності за допомогою релігієзнавчого знання.</p>	<p>Знання основних категорій, принципів, методів релігієзнавства; походження, структури, функцій релігій, особливостей первісних вірувань, національних, світових релігій, неорелігій. Розуміння конституційно-правових основи забезпечення свободи совісті в Україні, особливостей конфесійного життя сучасної України. Здатність оперувати категоріальним апаратом релігієзнавчої науки, критично аналізувати підходи до релігій, розглядати релігію як цілісне явище через єдність її складових, виокремлювати догматичні та культові особливості конкретних релігій, порівнювати різні релігії в контексті культури, з'ясовувати суттєві світоглядні питання в контексті релігій та вільнодумства. Здатність формувати власну позицію щодо оцінки ролі релігій у сучасному світі; засвоїти та</p>	<p>Релігієзнавство</p>

	використовувати на практиці світоглядно-гуманістичний зміст релігієзнавства, його людинотворчу природу.	
Знання сутності політики як явища соціального і духовного буття людини, її специфіки і місця в системі культури, основні положення різних політичних вчень. Здатність визначати суттєві ознаки і типологію сучасних політичних систем та їх елементів, аналізувати сучасні тенденції політичного життя України та міжнародних політичних відносин. Оцінювати вимоги основних вітчизняних та міжнародних нормативно-правових актів у політичній сфері.	Знання основних закономірностей діяльності з керівництва і управління суспільними процесами на основі публічної влади, основних понять і категорій політичної науки, методів політичних досліджень, особливостей функціонування сучасних політичних інститутів, форм держав, історії політичної думки. Уміння самостійно аналізувати причини і наслідки політичних явищ і процесів, роль в них ідеологічних чинників, традицій, уявлень і переконань громадян. Здатність виявляти важливість загальнолюдських цінностей свободи, рівності, справедливості, демократії, миру тощо. Здатність займати в суспільстві активну громадянську позицію, протистояти спробам маніпулювання масовою та індивідуальною свідомістю членів суспільства, застосовувати когнітивні уміння на практиці	Політологія
Уміння користуватися картографічними джерелами знань; складати ландшафтні карти; виділяти та описувати елементи ландшафтної структури території. Уміння виконувати ландшафтне моделювання території; ландшафтний прогноз.	Уміє користуватися картографічними джерелами знань; складати ландшафтні карти; виділяти та описувати елементи ландшафтної структури території. Уміє виконувати ландшафтне моделювання території; ландшафтний прогноз.	Ландшафтознавство
Блок №2		
Уміння виконувати загальний аналіз методів метеорології і кліматології; сонячної радіації, випромінювання земної поверхні. Уміння виконувати регіональний аналіз погоди в циклонах і антициклонах, загальної та місцевої циркуляції атмосфери, клімату. Уміння виконувати загальний аналіз погоди та її характеристик, проводити спостереження за погодою та прогноз погоди.	Уміє виконувати загальний аналіз методів метеорології і кліматології; сонячної радіації, випромінювання земної поверхні. Уміє виконувати регіональний аналіз погоди в циклонах і антициклонах, загальної та місцевої циркуляції атмосфери, клімату. Уміє виконувати загальний аналіз погоди та її характеристик, проводити спостереження за погодою та прогноз погоди.	Кліматологія
Уміння розрізняти форми рельєфу гірських і рівнинних областей, планетарні, мега-, макро-, мезо-, наноформи рельєфу; характеризувати рельєф за морфологічними, морфометричними, генетичними особливостями. Уміння показувати форми рельєфу рівнин на фізичній карті, охарактеризувати форми рельєфу, що відносяться до флювіальної, гляціально-нівальної,	Уміє розрізняти форми рельєфу гірських і рівнинних областей, планетарні, мега-, макро-, мезо-, наноформи рельєфу; характеризувати рельєф за морфологічними, морфометричними, генетичними особливостями. Уміє показувати форми рельєфу рівнин на фізичній карті, охарактеризувати форми рельєфу, що відносяться до флювіальної, гляціально-нівальної, льодовикової, кріогенної, аридної,	Геоморфологія

<p>давньо-льодовикової, криогенної, аридної, еолової. Уміння показувати форми рельєфу, що відносяться до антропогенної морфо скульптур; будувати гіпсометричний профіль; зазначити роль людини у змінах рельєфу.</p>	<p>еолової. Уміє показувати форми рельєфу, що відносяться до антропогенної морфо скульптур; будувати гіпсометричний профіль; зазначити роль людини у змінах рельєфу.</p>	
<p>Уміння вільно володіти суспільно-географічною термінологією та орієнтуватися в сучасних процесах (глобалізація, інтеграція, інформатизація тощо світового господарства), які суттєво впливають на географію господарських комплексів зарубіжних країн; уміння науково узагальнювати та обґрунтовувати фактичний матеріал; уміння давати суспільно-географічну характеристику європейським та деяким азійським суспільно-географічним регіонам світу; визначати фактори, які зумовлюють відмінності соціально-економічного розвитку країн і регіонів; уміння моделювати розвиток соціально-економічних процесів в даних регіонах та країнах.</p>	<p>Володіє суспільно-географічною термінологією та орієнтується в сучасних процесах (глобалізація, інтеграція, інформатизація тощо світового господарства), які суттєво впливають на географію господарських комплексів зарубіжних країн; уміє науково узагальнювати та обґрунтовувати фактичний матеріал; уміє давати суспільно-географічну характеристику європейським та деяким азійським суспільно-географічним регіонам світу; визначати фактори, які зумовлюють відмінності соціально-економічного розвитку країн і регіонів; уміє моделювати розвиток соціально-економічних процесів в даних регіонах та країнах.</p>	<p>Регіональна економічна соціальна географія</p>
<p>Уміння розрізнити предмет вивчення демографії та географії населення; виявляти закономірності розвитку досліджень демографії та географії населення; визначати роль природно-географічних факторів у розвитку демографічних процесів. Уміння виявляти вплив природних умов на особливості розселення людей; аналізувати характер впливу технологічних укладів та способів ведення господарства на розвиток населення на етапах розвитку суспільства; аналізувати демографічні процеси у світі та в окремих регіонах і країнах.</p>	<p>Знає предмет вивчення демографії та географії населення; уміє виявляти закономірності розвитку досліджень демографії та географії населення; визначати роль природно-географічних факторів у розвитку демографічних процесів. Уміє виявляти вплив природних умов на особливості розселення людей; аналізувати характер впливу технологічних укладів та способів ведення господарства на розвиток населення на етапах розвитку суспільства; аналізувати демографічні процеси у світі та в окремих регіонах і країнах.</p>	<p>Географія населення</p>
<p>Уміння використовувати знання природничо-наукової картини світу в професійній діяльності. Формувати емоційно-ціннісне ставлення до навколишнього середовища. З'ясувати фактори поширення рослин і тварин по Землі. Оцінювати значення різноманітних груп живих організмів в природі і господарській діяльності людини. Уміння пояснювати розміщення рослин і тварин з філогенетичної позиції. Давати оцінку змінам продуктивності</p>	<p>Використовує знання природничо-наукової картини світу в професійній діяльності. Має сформоване емоційно-ціннісне ставлення до навколишнього середовища. Уміє з'ясувати фактори поширення рослин і тварин по Землі; оцінювати значення різноманітних груп живих організмів в природі і господарській діяльності людини. Уміє пояснювати розміщення рослин і тварин з філогенетичної позиції; давати оцінку змінам продуктивності і стійкості угруповань і їх елементів під впливом</p>	<p>Біогеографія</p>

<p>і стійкості угруповань і їх елементів під впливом господарської діяльності людини. Пропонувати механізми вирішення екологічних проблем засобами біогеографії. Використовувати різноманітні інформаційні технології для вирішення завдань біогеографії.</p>	<p>господарської діяльності людини. Пропонує механізми вирішення екологічних проблем засобами біогеографії. Використовує різноманітні інформаційні технології для вирішення завдань біогеографії.</p>	
<p>Знання змісту географічної освіти та методологічних засад навчання географії у загальноосвітній школі як предметної галузі. Здатність до проектування навчального процесу відповідно до вимог Державного стандарту та теоретичних основ предметної дидактики. Здатність працювати на уроках з компетентісно орієнтованими методиками навчання; визначати способи формування; критерії моніторингу та оцінювання географічної компетентності учнів.</p>	<p>Знання предмета, цілей, завдань, закономірностей навчання географії, наукових засад предметної методики, теоретичних основ дидактики. Уміння планувати педагогічну діяльність, складати тематично-поурочні плани, проектувати уроки різних типів та позакласну роботу; бути спроможними аналізувати елементи навчально-виховного процесу, досліджувати педагогічні явища з метою розв'язання педагогічних проблем. Уміння готувати виховні заходи для організації позакласної роботи, виготовляти та застосовувати прості наочні посібники, вести педагогічне спостереження, брати участь в експериментальній роботі. Здатність передбачати та прогнозувати результати навчання, вносити корективи в педагогічну діяльність.</p>	<p>Методика навчання географії</p>
<p>Уміння розрізняти загальний та конкретний об'єкти дослідження суспільної географії; визначати роль різних чинників та факторів у формуванні та розвитку суспільної географії в Україні; виявляти закономірності розвитку суспільно-географічних досліджень. Уміння виявляти властивості та функції території, розкривати їх сутність; аналізувати суспільно-географічні зв'язки, відношення та процеси; характеризувати суспільно-географічне положення певної території за видами та рівнями життєдіяльності суспільства; оцінювати його якісно та кількісно; аналізувати форми територіальної організації суспільства; аналізувати практичне значення суспільно-географічного районування.</p>	<p>Уміє розрізняти загальний та конкретний об'єкти дослідження суспільної географії; визначати роль різних чинників та факторів у формуванні та розвитку суспільної географії в Україні; виявляти закономірності розвитку суспільно-географічних досліджень. Уміє виявляти властивості та функції території, розкривати їх сутність; аналізувати суспільно-географічні зв'язки, відношення та процеси; характеризувати суспільно-географічне положення певної території за видами та рівнями життєдіяльності суспільства; оцінювати його якісно та кількісно; аналізувати форми територіальної організації суспільства; аналізувати практичне значення суспільно-географічного районування.</p>	<p>Основи теорії суспільної географії</p>
<p>Уміння проводити аналіз та оцінку факторів, що визначають рівень розвитку окремих галузей світового господарства; характеризувати галузі світового господарства; досліджувати територіальні відмінності розвитку окремих галузей світового</p>	<p>Виконує аналіз та оцінку факторів, що визначають рівень розвитку окремих галузей світового господарства; характеризує галузі світового господарства; уміє досліджувати територіальні відмінності розвитку окремих галузей світового господарства;</p>	<p>Географія світового господарства</p>

<p>господарства; аналізувати співвідношення різних видів господарської діяльності та їх наслідки; складати прогнози розвитку окремих галузей світового господарства; пояснювати взаємозв'язки між господарською діяльністю і навколишнім середовищем; застосовувати отримані знання та навички у майбутній професійній діяльності.</p>	<p>аналізувати співвідношення різних видів господарської діяльності та їх наслідки; складати прогнози розвитку окремих галузей світового господарства; пояснювати взаємозв'язки між господарською діяльністю і навколишнім середовищем; застосовувати отримані знання та навички у майбутній професійній діяльності.</p>	
<p>Оволодіння уявою про погляди на генезис географічної оболонки та її загальні властивості. Уміння відтворити палеогеографічну минулих геологічних епох.</p>	<p>Оволодів уявою про погляди на генезис географічної оболонки та її загальні властивості. Відтворює палеогеографічну минулих геологічних епох.</p>	<p>Історична географія</p>
<p>Готовність застосовувати сучасні методи дослідження і аналізу ризиків, загроз і небезпек на робочих місцях та виробничих об'єктах. Здатність обґрунтовувати і розробляти безпечні технології (в галузі діяльності); вибирати оптимальні умови і режими праці, проектувати зразки техніки і робочих місць на основі сучасних технологічних та наукових досягнень в галузі охорони праці.</p>	<p>Знання основ збереження здоров'я і працездатності працівників у виробничих умовах конкретних галузей; законодавчої і нормативно-правової бази з охорони праці, основних причин травматизму і професійних захворювань працівників, методів їх зниження, основних принципів організації робочого процесу. Уміння застосовувати теоретичні знання в практичній діяльності; користуватися законодавчими і нормативно-правовими актами з охорони праці; аналізувати умови, визначати соціально-економічну ефективність заходів для поліпшення умов праці на робочих місцях. Здатність використовувати знання законів про охорону праці при організації безпечної та здорової роботи, навчально-виховного процесу згідно свого фахового спрямування.</p>	<p>Охорона праці в галузі</p>
<p>Знання наукових засад побудови освітнього процесу з використанням інформаційних технологій, їх розумного застосування в роботі з учнями, впливу освітньо-інформаційного середовища на різні сторони розвитку особистості дошкільника. Здатність застосовувати інформаційні технології в освітньо-виховному процесі.</p>	<p>Знання основних тенденцій інформатизації освіти, вимог до вчителя в інформаційному суспільстві, правил та норм роботи з комп'ютерною технікою, основних способів використання інформаційно-комунікаційних технологій в професійній діяльності – вимог до створення та застосування ІКТ в навчально-виховному процесі. Уміння ефективно працювати з основними програмними пакетами Windows 2007: Word, PowerPoint, Excel, Access, MovieMaker; раціонально використовувати комп'ютерну техніку та мережу Інтернет, добирати та створювати програмні дидактичні засоби для школярів, раціонально застосовувати ІКТ під час підготовки та проведення уроків та інших форм організації навчально-виховного процесу, компетентність у сфері інновацій та вдосконалення.</p>	<p>ІКТ технології в галузі</p>

<p>Знання основних тенденцій розвитку сучасного релігієзнавства та історії релігій. Здатність досліджувати соціальні явища, використовуючи знання релігієзнавства, аналізувати основні процеси та явища зовнішнього та внутрішнього світу людини. Здатність обґрунтовувати філософські, соціальні, політичні та правові особливості українського релігійного і світського суспільного життя та української національної ідеї.</p> <p>Уміння визначати засоби перетворення дійсності за допомогою релігієзнавчого знання.</p>	<p>Знання основних категорій, принципів, методів релігієзнавства; походження, структури, функцій релігії, особливостей первісних вірувань, національних, світових релігій, неорелігій. Розуміння конституційно-правових основи забезпечення свободи совісті в Україні, особливостей конфесійного життя сучасної України.</p> <p>Здатність оперувати категоріальним апаратом релігієзнавчої науки, критично аналізувати підходи до релігії, розглядати релігію як цілісне явище через єдність її складових, виокремлювати догматичні та культові особливості конкретних релігій, порівнювати різні релігії в контексті культури, з'ясовувати суттєві світоглядні питання в контексті релігії та вільнодумства. Здатність формувати власну позицію щодо оцінки ролі релігії у сучасному світі; засвоїти та використовувати на практиці світоглядно-гуманістичний зміст релігієзнавства, його людинотворчу природу.</p>	<p>Світові релігії</p>
<p>Здатність визначати і грамотно використовувати основні категорії системи соціологічних знань. Здатність визначати місце і роль людини в системі соціальних зв'язків. Готовність до виконання соціологічних завдань під керівництвом з елементами самостійності. Здатність нести відповідальність за результати виконання соціологічних завдань у навчанні або професійній діяльності. Здатність пізнавати природу соціальних конфліктів і знаходити способи їх вирішення.</p>	<p>Знання сутності основних категорій, принципів соціології, методів соціологічного пізнання, структури, функцій соціології, особливостей характеристик соціальної матерії, рівнів і форм буття соціальної реальності, тенденції розвитку соціальних явищ і процесів, основних соціальних інститутів, закономірностей розвитку та еволюції історичних форм соціальних інститутів, характеристик форм соціальної патології, особливостей організації емпіричного соціологічного дослідження.</p> <p>Здатність оперувати категоріальним апаратом соціологічної науки, адекватно тлумачити перебіг соціальних явищ і процесів що мають місце в українському суспільстві, розуміти мотиваційну структуру дій соціальних суб'єктів, виокремлювати реальні та віртуальні соціальні явища і процеси, визначати ціннісні орієнтації соціальних суб'єктів, організувати проведення емпіричного соціологічного дослідження. Здатність до взаємодії та співробітництва з широким колом осіб для здійснення навчальної або професійної діяльності.</p>	<p>Соціологія</p>
<p>Здатність характеризувати різні типи відтворення населення; визначати коефіцієнти природного приросту, народжуваності та смертності; будувати статево-вікову піраміду; визначати основні напрямки.</p>	<p>Знання основних понять та завдань демографії, історії демографії в Україні, головних наукових напрямків та структури.</p> <p>Знання основних демографічних процесів та явищ різних систем ринку праці;</p>	<p>Основи демографії</p>

причини, мотиви та сальдо міграцій.	територіальної організації населення та міграції; соціальної стратифікації населення; взаємоз'язку соціосфери і географічного середовища.	
Практична підготовка		
Здатність оволодіти знаннями практично розрізняти пам'ятки археології; культуру носіїв певної археологічної культури (відповідно до об'єкту запланованих розкопок чи розвідок); Здатність розрізняти комплекс археологічних пам'яток за допомогою спеціальних методів дослідження. Розуміти та застосовувати послідовність проведення археологічних досліджень. Готовність до добору репродукцій, фотографій, електронних презентацій, побудові екскурсії для школярів до археологічної пам'ятки.	Знання теоретичних основ наукового вивчення археологічних пам'яток різних категорій. Розуміння правил первинної обробки отриманих матеріалів, складання польових описів, зберігання і транспортування артефактів. Уміння працювати з археологічними пам'ятками в природному географічному оточенні, визначати їх фашальну належність (поселення, стоянка, курганний могильник та ін.); особливості залягання культурного шару, володіння способами і методиками його вивчення. Уміння складання планів пам'яток, що вивчаються, фіксації культурного шару, розмірів, опису процесу роботи (ведення щоденника), окремих об'єктів, поховань і стратиграфічної ситуації. Уміння облаштовувати польовий табір, організувати його функціонування і життєзабезпечення; оформляти результати польових досліджень у вигляді звіту. Готовність використовувати набуті когнітивні уміння на практиці у професійній діяльності.	Археологічна
Здатність до безпосередньої роботи (за індивідуальною програмою) у відділах архіву з його фондами і колекціями; аналітичної і синтетичної критики архівних документів та матеріалів. Здатність демонструвати раціональні прийоми пошуку, відбору, аналітичної і синтетичної критики предметів музейного значення, методику їх використання у науково-дослідній, виховній та практичній роботі за професійною спрямованістю.	Знання організації архівів і музеїв в Україні, напрямів та форми їх роботи щодо комплектування, обробки, систематизації, обліку, зберігання та використання архівних документів і музейних експонатів. Набуття навичок раціонального пошуку, відбору, аналітичного дослідження архівних документів і музейних експонатів, методики їх використання у науково-дослідній, навчально-виховній та науково-популяризаторській роботі за професійною спрямованістю, практичний досвід індивідуальної та групової роботи. Здатність до самоорганізації, систематичного набуття й поповнення знань, вмінь і навичок роботи за обраним фахом. Здійснення адекватної самооцінки, здатність до рефлексії діяльності. Готовність використовувати набуті когнітивні уміння на практиці у професійній діяльності.	Музейно-архівна
Здатність вивчати природні та соціально-економічні особливості місцевості; визначати тип рельєфу та основних його форм; визначати	Знання теоретичних основ навчальних курсів «Геології з основами геохімії», «Картографії з основами топографії». Здатність користуватися картою,	Географічна

<p>координати об'єктів місцевості, оцінювати ступінь антропогенного впливу на місцевість.; користуватися картою, застосовувати картографічні твори на місцевості проводити мікрокліматичні та гідрологічні спостереження, визначати особливості рельєфу, його змін під впливом природних та антропогенних чинників</p>	<p>застосовувати картографічні твори на місцевості. Знання будови та принципів роботи мензули, бусолі Стефана, теодоліту, нівеліру. Здатність працювати з гірничим компасом і орієнтуватися на місцевості; описувати природні об'єкти і явища, показувати результати діяльності ендегенних та екзогенних процесів.; визначати діагностичні властивості мінералів та гірських порід. Знання теоретичних основ курсу «Загальне землезнавство». Розуміння планетарних особливостей Землі, історію її формування та розвитку; характеристики Землі з позицій геосферного, геокомпонентного та геосистемного трактування. Здатність проводити мікрокліматичні та гідрологічні спостереження, визначати особливості рельєфу, його змін під впливом природних та антропогенних чинників. Самостійно досліджувати природні об'єкти та процеси в польових умовах, описувати, аналізувати, документувати і звітувати про результати. Готовність використовувати когнітивні уміння у професійній діяльності</p>	
<p>Здатність демонструвати уміння та навички педагогічної праці. Готовність до самостійного проведення навчально-виховної роботи з учнівським колективом та окремими учнями; до професійного самовдосконалення, педагогічної творчості.</p>	<p>Застосування теоретичних знань на практиці; досвід аналізу навчально-виховної роботи; здатність здійснення виховної роботи з учнівським колективом та окремими учнями; вироблення умінь індивідуального стилю діяльності в умовах педагогічної взаємодії.</p>	<p>Навчальна педагогічна практика</p>
<p>Здатність демонструвати зв'язок теоретичних знань фахових дисциплін з реальним педагогічним процесом; використання їх у розв'язанні конкретних навчальних, розвивальних та виховальних завдань. Здатність проводити уроки з використанням сучасних методів і прийомів навчально-пізнавальної діяльності учнів. Готовність діяти з урахуванням соціальної відповідальності та громадянських та професійних зобов'язань; здійснювати рефлексію педагогічної діяльності.</p>	<p>Знання особливостей організації педагогічного процесу в навчальному закладі, стратегічні цілі навчання. Знання теоретичних основ дидактики та базових знань спеціальності. Здатність переносити вміння та здібності в контекст нової ситуації, організувати навчально-пізнавальну діяльність учнів. Здатність проводити психолого-педагогічні спостереження за учнями класу, виявляти їхні вікові та індивідуальні особливості, рівень розвитку, рівень вихованості організаційні форми; підбирати методи й засоби проведення уроків у відповідності з дидактичними принципами навчання, враховуючи вікові, психологічні особливості учнів й конкретні умови навчання. Уміння застосовувати інформаційно-комунікаційні технології у навчанні; стимулювати інтерес та активність учнів до засвоєння знань, розвивати їхню увагу, мислення, мовлення. Готовність до</p>	<p>Виробнича (педагогічна)</p>

	<p>реалізації креативних, інноваційних ідей, обміну знаннями, ідеями. Здатність застосовувати технології моніторингу й оцінювання з метою діагностики навчальних досягнень учнів.</p> <p>Здатність працювати самостійно за індивідуальною програмою, застосовуючи гнучку схему планування практичної діяльності та самоконтролю. Готовність до самокорекції педагогічної діяльності на основі вивчення передового педагогічного досвіду, до безперервного і актуального навчання.</p>	
--	---------------------------------------------------------------------------------------------------------------------------------------------------------------------------------------------------------------------------------------------------------------------------------------------------------------------------------------------------------------------------------------------------------------------------------------------------------------------------------------	--

Структурно-логічна схема освітньої програми Середня освіта (Історія). Географія

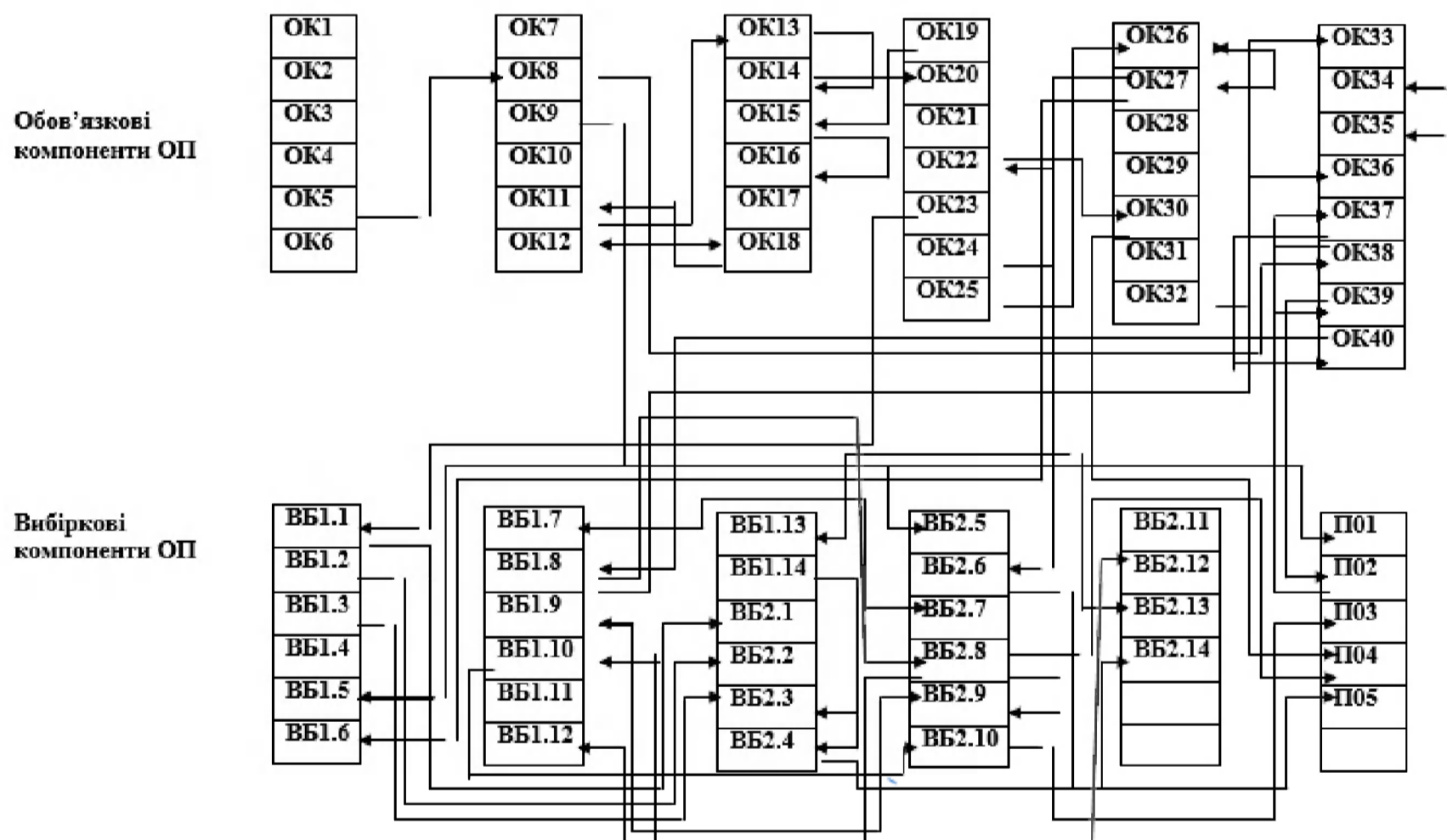

3.Форми атестації здобувачів вищої освіти

Атестація випускників освітньої програми спеціальності 014.03 Середня освіта (Історія), спеціалізація: Географія проводиться у формі здачі комплексного кваліфікаційного екзамену з історії та методики її навчання та випускного екзамену зі спеціалізації: географія з методикою навчання та завершується видачою документу державного зразка про присудження їм ступеня бакалавра із присвоєнням академічної кваліфікації: Бакалавр освіти і професійної кваліфікації: вчитель історії основної школи, вчитель географії.

Атестація здійснюється відкрито і публічно.

Затверджено на засіданні вченої ради історичного факультету Уманського державного педагогічного університету імені Павла Тичини (протокол № 11 від 15 червня 2017 р.).

Керівник проектної групи (гарант освітньої програми):

Лісовська Ольга Василівна, кандидат історичних наук, доцент кафедри історії України Уманського державного педагогічного університету імені Павла Тичини

Розробники:

1. **Возна Зоя Олександрівна**, кандидат педагогічних наук, доцент кафедри історії культури та методики навчання гуманітарних дисциплін Уманського державного педагогічного університету імені Павла Тичини.
2. **Кравцова Ірина Віталіївна**, кандидат географічних наук, доцент кафедри географії та методики її навчання Уманського державного педагогічного університету імені Павла Тичини.